

Após a retirada do assento, a bacia fica com a área livre para higienização, assim como o assento pode ser melhor higienizado.
After removing the seat, the toilet will have a free area for cleaning; thus, the seat can also be further cleansed.
Después de la retirada del asiento, el retrete queda con el área libre para higienización, así como el asiento puede ser mejor higienizado.

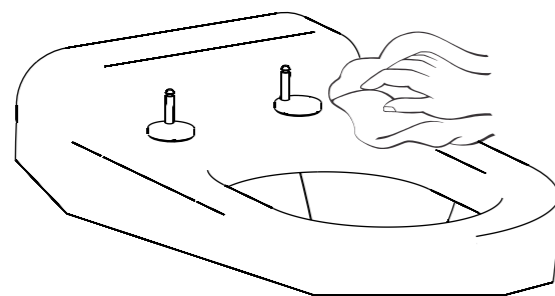

Manutenção e Conservação/ Maintenance and Conservation/Mantienimiento y Conservación

Limpe periodicamente apenas com pano macio, água e sabão neutro. Não use palha de aço, sapólio ou produtos químicos.

Finish surface cleaning: clean with a smooth cloth, water, and neutral soap only. Do not use steel wool, scouring powder, or chemical products.

Limpieza: limpiar con un paño suave, agua y jabón neutro. No usar esponja de acero, abrasivos u otros productos químicos.

Composição Básica/ Basic Composition/ Composición Básica

Resina termofixa, nylon e aço Inox.
Thermoset resin, nylon and stainless steel
Resinas termoestables, nylon y acero inoxidable.

A Deca se reserva o direito de alterar os produtos deste manual, sem prévio aviso.
Deca reserves the right to change the products of this booklet without previous notice.
Deca se reserva el derecho de alterar los productos de este manual sin aviso previo.

Certificado de Garantia

Condições Gerais:

Este produto DECA é produzido dentro dos mais avançados padrões de tecnologia e qualidade, incorporando a experiência e a tradição de mais de meio século, sendo garantido durante 1 ano para defeitos de fabricação, a partir da data de sua aquisição, comprovada mediante apresentação da nota fiscal de compra.

Esta garantia é aplicável exclusivamente para os produtos adquiridos a partir de 2005, sendo a responsabilidade do fabricante restrita aos defeitos de fabricação.

Restrições Gerais da Garantia:

A presente garantia perderá a sua validade nas seguintes situações:

-Danos sofridos pelo produto em consequência de quedas acidentais, uso e/ou manuseio inadequado, instalação realizada de forma incorreta, não obediência das orientações técnicas fornecidas pelo fabricante e erros de especificação;

-Danos causados pela limpeza inadequada do produto (aplicação de solventes, produtos químicos, abrasivos do tipo saponáceo, utilização de palha de aço, esponja dupla face e outros semelhantes);

-Peças que apresentem desgaste natural pelo uso regular, tais como: vedantes, gaxetas, anéis de vedação, guarnições, cunhas e mecanismos de vedação;

-Produtos que foram reparados por pessoas não autorizadas pelo serviço de Assistência Técnica DECA;

-Aplicação de peças não originais ou inadequadas, ou ainda, adaptação de peças adicionais sem concordância prévia e por escrito do fabricante;

-Produtos instalados em locais onde a água é considerada não potável ou que contenha impurezas e substâncias agressivas, que ocasionem o mau funcionamento do produto;

-Objetos estranhos e outras substâncias presentes no interior do produto que prejudiquem ou impossibilitem o seu funcionamento, tais como: cola, lubrificantes, resíduos de construção, areia, cimento, pedras, tecidos, entre outros.

-Instalação inadequada do produto com cimento e/ou massa plástica.
A fabricação dos produtos DECA e suas especificações técnicas estão sujeitas a alteração, a qualquer momento, sem prévio aviso pelo fabricante.

Informações para contato:
Ocorrendo eventual necessidade de manutenção em seu produto, recomendamos que seja utilizada a rede de Postos Autorizados de Assistência Técnica DECA, ou entre em contato com nosso SAC - Serviços de Atendimento ao Consumidor DECA (0800-011-7073). Este Certificado é válido em todo o Território Nacional.

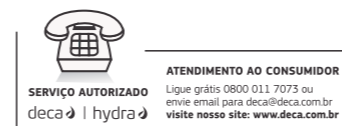

DURATEX S.A.
Escritório Comercial: R. Comendador Souza, 57 - CEP 05037-090
São Paulo-SP - Fone: 55 (11) 3874-1600
LJ I - Av. Antonio Frederico Ozanan, 11900 - CEP: 13213-030
Jundiaí-SP - CNPJ: 97.837.181/0022-71 - Inscr. Est.: 407.489.356.119
LS: Av. das Indústrias, 264 - CEP: 93032-560
São Leopoldo-RS - CNPJ: 97.837.181/0027-86 - Inscr. Est.: 124.026.135.4
LJ II: R. Honorato Splendorin, 189 - CEP: 13218-360
Jundiaí-SP - CNPJ: 97.837.181/0031-62 - Inscr. Est.: 407.504.258.119
LR: Tronco Distribuidor Rodovia Norte km 01, s/nº - CEP: 54590-000
Cabo de Santo Agostinho-PE - CNPJ: 97.837.181/0029-48 - Inscr. Est.: 39.963.284
LP: R. José Antonio Ferreira de Miranda, 1457 - CEP: 58.082-797
João Pessoa-PB - CNPJ: 97.837.181/0039-10 - Inscr. Est.: 161.761.720
LQ: Rodovia Presidente Dutra, Km. 197 - CEP: 26373-320
Queimados - RJ CNPJ: 97.837.181/0032-43 - Inscr. Est.: 79.087.041
Indústria Brasileira

ASSENTOS TERMOFIXOS - LAB0414

ASSENTO SANITÁRIO TOILET SEAT ASIENTO DE TOCADOR EASY-CLEAN

deca 
FOLHETO DE INSTRUÇÕES
INSTRUCTION MANUAL
MANUAL DE INSTRUCCIONES

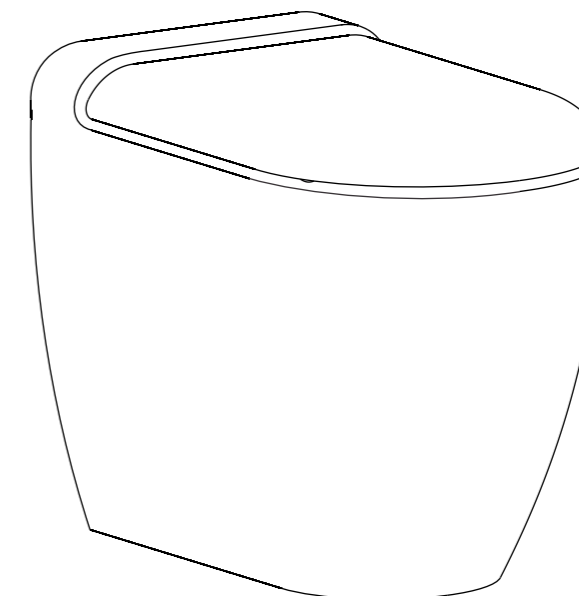

Instalação/ Installation/ Instalación

Esquema Principal de Motangem
Assembly Main Scheme
Esquema Principal de Montaje

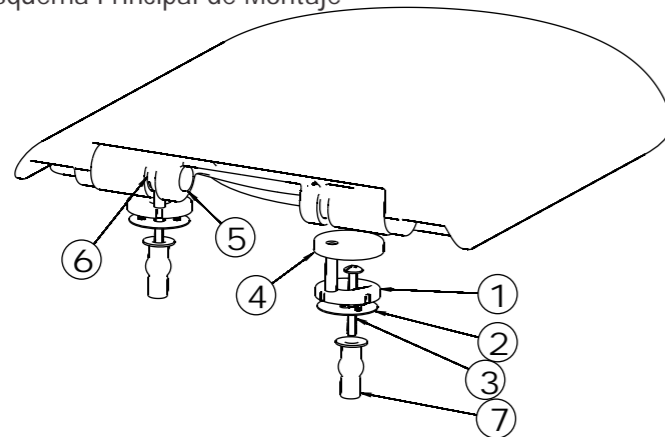

Item Punto	Quantidade Qty. Ctd.	Descrição Description Descripción
1	2	Base de fixação/ Mounting base Base de fijación
2	2	Base de borracha/ Rubber base Base de goma
3	2	Parafuso de fixação/ Mounting screw Tornillo de fijación
4	2	Acabamento da base/ Base finishing Acabamiento de la base
5	2	Botão acionamento Easy-clean/ Easy-clean power button Botón accionamiento Easy-clean
6	2	Base de encaixe/ Fitting base Base de encaje
7	2	Bucha expansora com rosca/ Threaded clamping sleeve Buje expansor con rosca

1

Encaixar a base de fixação (1) na bacia e dar um pré-aperto de modo que a base de fixação fique móvel para ajustes (Fig.1a) e encaixar o assento na base (Fig.1b).
Fit the mounting base (1) in the toilet, and turn it a little bit so that the mounting base becomes moveable for settings (Fig.1a), and fit the seat in the base (Fig.1b).
Encajar la base de fijación (1) en el retrete y dar un pre-aprieto de modo que la base de fijación quede móvil para ajustes (Fig.1a) y encajar el asiento en la base (Fig.1b).

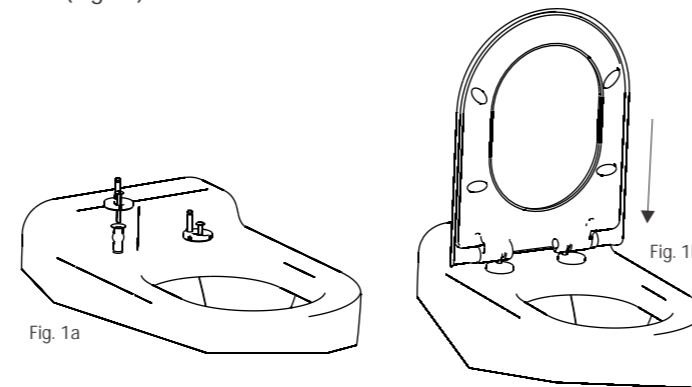

2

Fechar o assento na bacia e ajusta-lo (Fig.3).
Close the seat on the toilet for settings (Fig.3).
Cerrar el asiento en el retrete y ajustarlo (Fig.3).

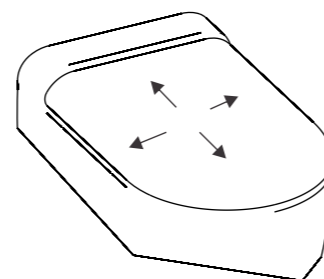
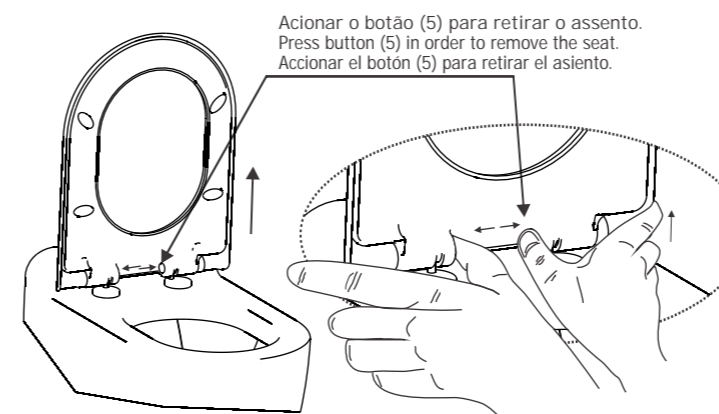

Fig. 3

3

Abrir o assento mantendo a posição da base de fixação e retirar o assento acionando o botão Easy-Clean (5) (Fig.3).
Open the seat while keeping the mounting base, and remove the seat by pressing the Easy-Clean button (5) (Fig.3).
Abrir el asiento manteniendo la posición de la base de fijación y retirar el asiento accionando el botón Easy-Clean (5) (Fig.3).



4

Dar o aperto final nos parafusos (3) e colocar o acabamento (4) (Fig.4). Finish driving the screws (3) and put in the finishing (4) (Fig.4).
Dar el aprieto final en los tornillos (3) y colocar el acabado (4) (Fig.4).

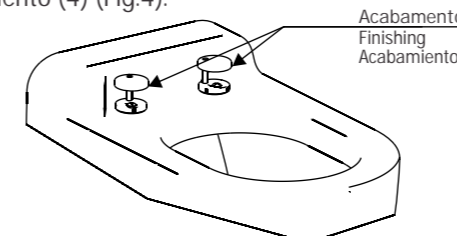
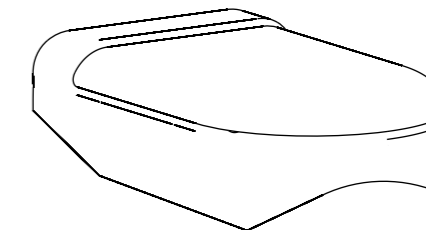

Fig. 4

5

Encaixar o assento na base para finalizar a instalação.
Fit the seat in the base in order to finish the installation.
Encajar el asiento en la base para finalizar la instalación.



Limpeza/ Cleaning/ Limpieza:

Abrir o assento completamente, acionar o botão (5) e retirar o assento para a limpeza.
Open the seat completely, press the button (5), and remove the seat for cleaning.
Abrir el asiento completamente, accionar el botón (5) y retirar el asiento para la limpieza.

