

TINA FREESTANDING

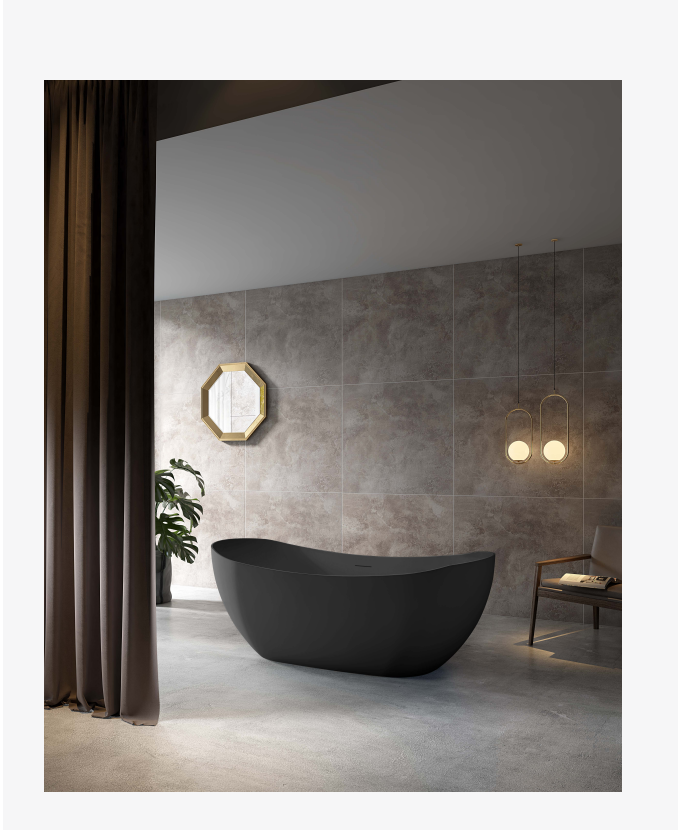







MANHATTAN



DESCRIPCIÓN:

Tinas diseñadas desde una perspectiva única y creativa. Son concebidas para los amantes del diseño sin dejar a un lado las cualidades de un producto altamente funcional.

INFORMACIÓN TÉCNICA

 Dimensiones lavamanos: 1700*800*635 (mm).	 Incluye: Drenaje y overflow.	 Garantía acabado exterior: Uso residencial: 5 años. Uso comercial: 2 años.
 Material: Acrílico.	 Peso producto: Neto: 40 Kg. / Bruto: 48 Kg.	 Garantía comp. internos: Uso residencial: 2 años. Uso comercial: 1 año.
 Capacidad de agua: 220 Lt.	 Peso pdto. lleno con agua: 260 Kg	
 Capacidad de personas: 1 persona.		



DIBUJO TÉCNICO

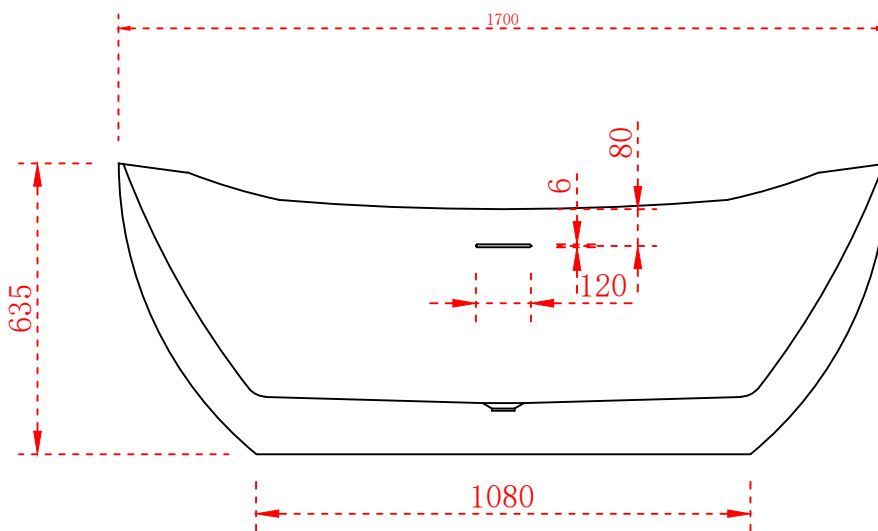
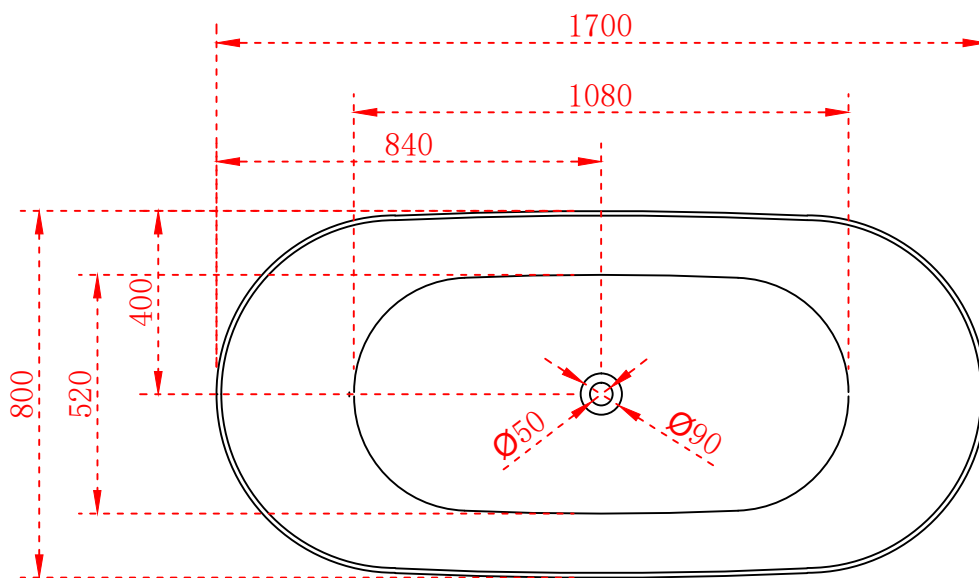

unidad de medida: mm.

LIMPIEZA & MANTENIMIENTO

LIMPIEZA

- 1- Para acabados brillantes haga uso de un paño suave limpio para frotar la superficie del acabado.
- 2- Para acabados mate haga uso de un papel lija #2000 y frote suavemente la superficie del acabado.

MANTENIMIENTO

- 1- Evite golpear este producto con objetos duros que puedan dañar su superficie.
- 2- No haga uso de productos ácidos ni alcalinos para la limpieza de este producto.
- 3- No use esponjas metálicas ni objetos abrasivos que puedan causar rayones o daños en la superficie de este producto.
- 4- Para conservar la apariencia y estética de este producto, se recomienda realizar una limpieza semanal.