

# PERCHERO DOBLE





## PORTLAND



### DESCRIPCIÓN:

Nuestra línea de accesorios Portland cuenta con un diseño completamente orgánico gracias a sus bordes y formas redondas. Su acabado permite integrar las piezas generando una armonía estética en los ambientes de instalación.

## INFORMACIÓN TÉCNICA

 <b>Material del producto:</b> Zinc.	 <b>Acabado del producto:</b> Cromado.	 <b>Garantía acabado:</b> - 5 años.
 <b>Dimensiones:</b> 50*50*45.8 (mm).	 <b>Peso (Kg):</b> Bruto: 105 gr.	

## DIBUJO TÉCNICO

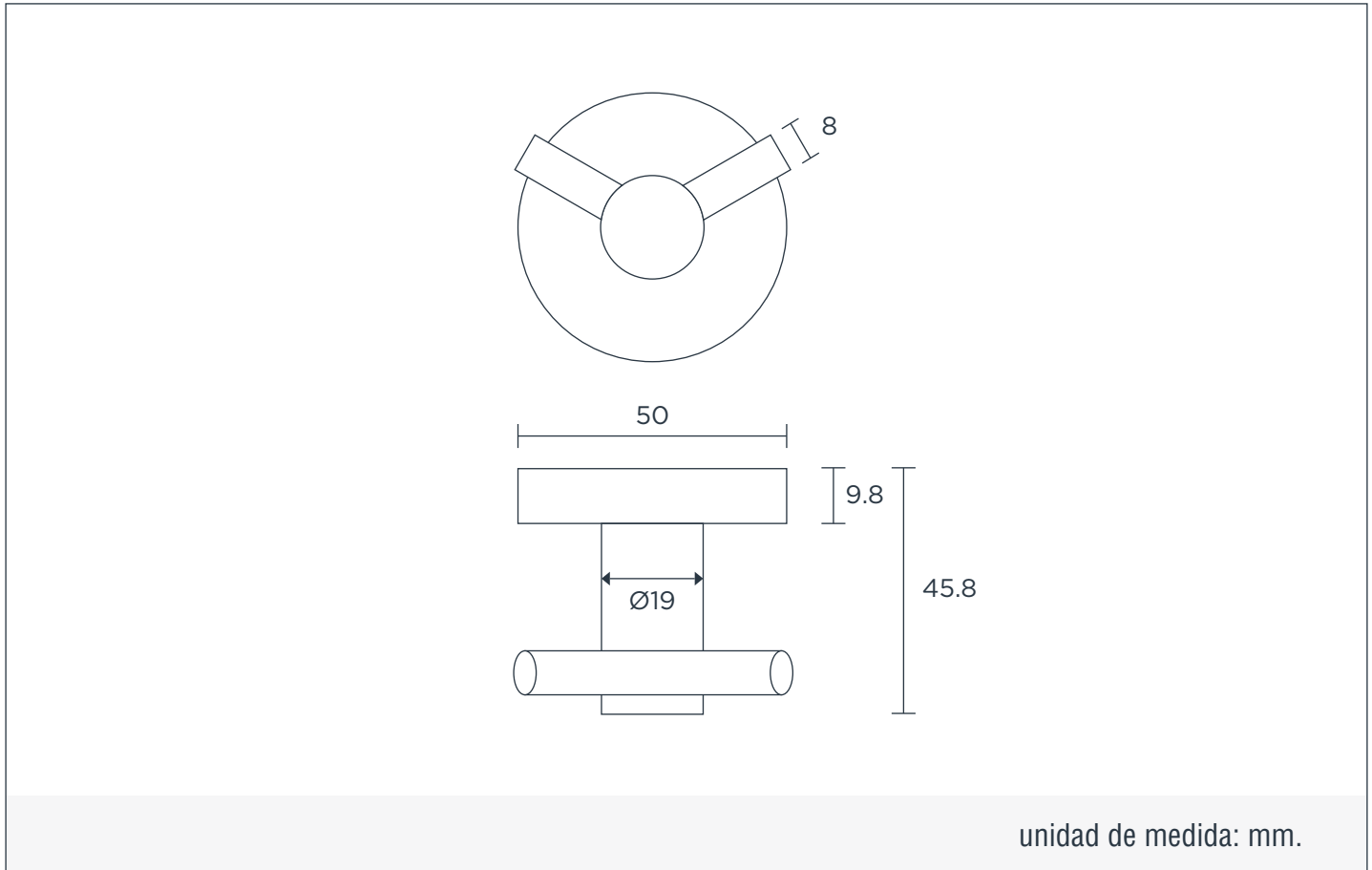

## LIMPIEZA & MANTENIMIENTO

Para mantener la estética y prolongar la apariencia de su producto, realice el siguiente mantenimiento:

Humedezca un paño de algodón en una solución (de agua y jabón suave) para enjuagar el producto. Posteriormente termine la limpieza secando el producto con un paño de algodón limpio. Se recomienda aplicar este mantenimiento a diario en zonas costeras y en zonas no costeras cada 2 o 3 días.

No aplique productos abrasivos, ácidos o disolventes en el mantenimiento de este producto.