

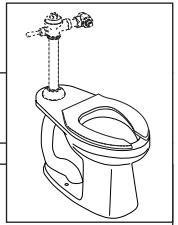

Inodoro Quantum Luxe 4.8 LPF / Toilet Quantum Luxe 4.8 LPF

Código:

E161



RECOMENDACIONES:

Asegúrese que la persona que vaya a instalar el producto sea un profesional en la materia, para prevenir errores que afecten las instalaciones o el correcto funcionamiento del producto.

Realice los ajuste del sanitario UTILIZANDO una herramienta adecuada para que la superficie y el acabado del producto no se raye o lastime.

Recuerde que todos los productos tienen un mecanismo de control que debe ser revisado y cambiado de ser necesario, ya que este puede deteriorarse debido a la frecuencia de uso.

RECOMMENDATIONS:

To prevent any error that may affect the facilities or the correct functioning of the product, make sure that the person who is going to install the product is a professional. Install the product using suitable tools, so that it is not scratched.

Remember that all products have a control mechanism that must be reviewed and changed if necessary, since it can deteriorate due to the frequency of use.

COLORES DISPONIBLES / COLORS AVAILABLE:

- Blanco / White : BL

MEDIDAS / MEASURES:

- Dimensiones en milímetros / Dimensions in millimeters
- Dimensiones en pulgadas / Dimensions in inches

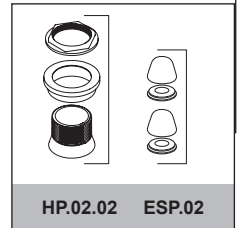
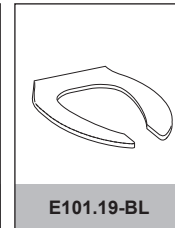
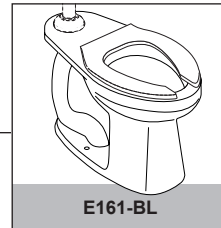
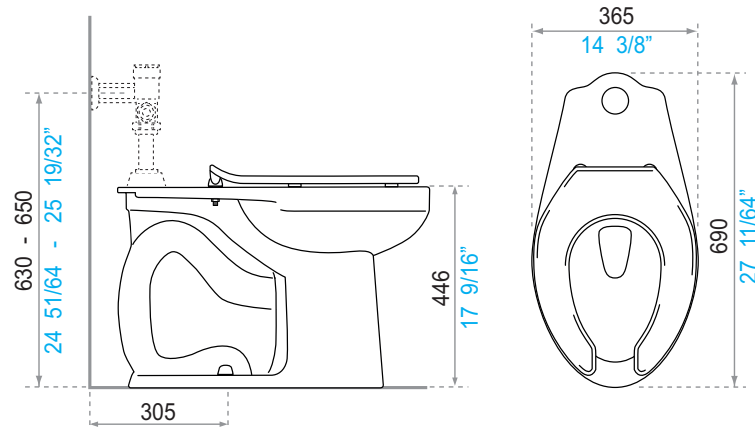

INSTRUCCIONES DE INSTALACIÓN / INSTALLATION INSTRUCTIONS

LEA LAS INSTRUCCIONES COMPLETAMENTE ANTES DE INSTALAR / READ ALL INSTRUCTIONS BEFORE INSTALLING

1. Ubique el inodoro en su lugar de destino. Verifique la alineación del inodoro respecto a la pared; sitúelo de acuerdo a las dimensiones sugeridas y marque en el piso los orificios para su fijación.

Verify the alignment of toilet regarding the wall and place it according to the dimensions (see graphic). For drilling mark on the floor the hole's position.

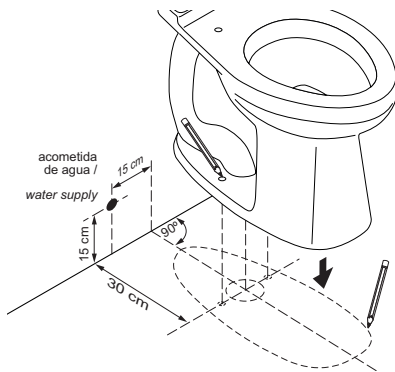

2. Retire el inodoro, perforo y coloque los tacos de fijación # 10. Limpie el área de trabajo y verifique que el interior del desagüe en el piso esté libre de objetos (papel, trapos, etc.) que puedan obstaculizar la descarga normal.

Drill and place the fixation bolts #10 (not included) (view graphic). Clean the work area and check inside the drain to make sure it is free of objects that may be an obstacle for water discharge.

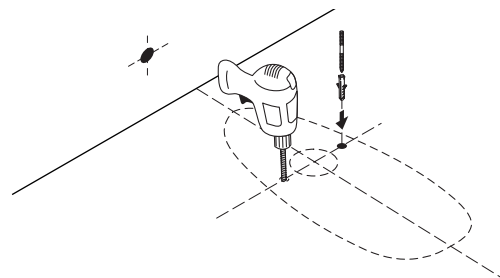

3. Voltee el inodoro sobre una superficie suave para no rasparlo y coloque el anillo de cera en la salida del desagüe.

Turn the toilet around (on its ring) over a soft surface so that it will not be scraped and install the wax ring in the drain outlet.

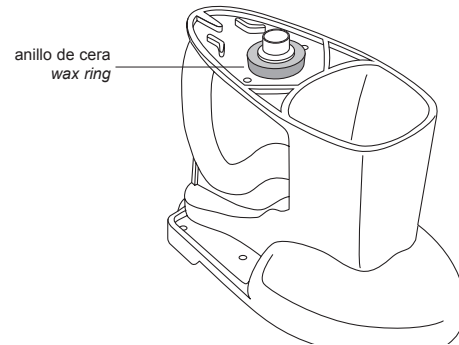

4. Nuevamente coloque el inodoro en su sitio. Verifique que se inserte correctamente el extremo plástico del anillo de cera en el desagüe del piso. Nivele el inodoro y fíjelo al piso con los pernos de sujeción. Selle la unión entre el inodoro y el piso con un cordón de silicona.

Once more locate the toilet in it's place. Verify the correct insertion of plastic end of wax ring in the floor drain. Align and secure the toilet to the floor with bolts. Seal the joint between the toilet and the floor with a bead of silicon adhesive.

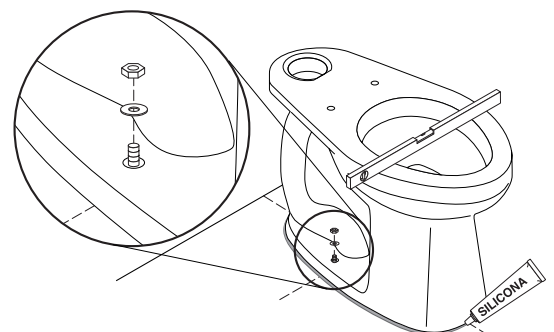

Nota: No es recomendable usar cemento en la base del inodoro. Antes de instalar el tanque, verifique que la tubería de alimentación este limpia y libre de impurezas y residuos de construcción.

Note: The use of cement at the toilet's base to fix it to the floor is NOT recommended. Before installing the tank, verify that the feeding pipe is clean and free of sludge and construction residuals.

5. En el agujero de entrada de agua del inodoro, instale el SPUD que viene incluido con el sanitario y que servirá de acople para el fluxómetro.

In the inlet hole of the toilet, install the SPUD that comes with the sanitary and it will serve to attach the flush valve.

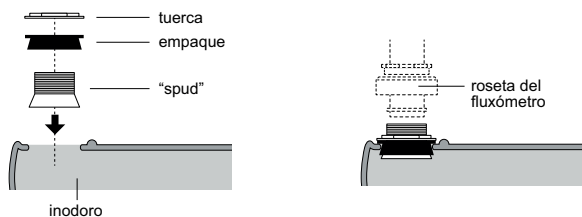

En algunos casos será necesario recortar una porción del segmento roscado plástico del spud para permitir que la rosca del fluxómetro se asiente al inodoro.

In some cases it will be necessary to cut a portion of the plastic threaded segment to allow that the escutcheon of flush valve settle on the toilet.

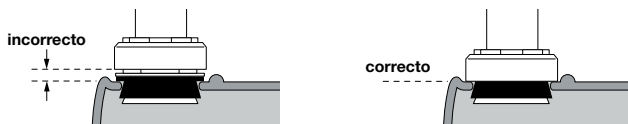

7. Coloque el asiento sobre el inodoro y asegúrelo con los respectivos pernos de sujeción.

Place the seat on the toilet and fix it with the respective bolts.

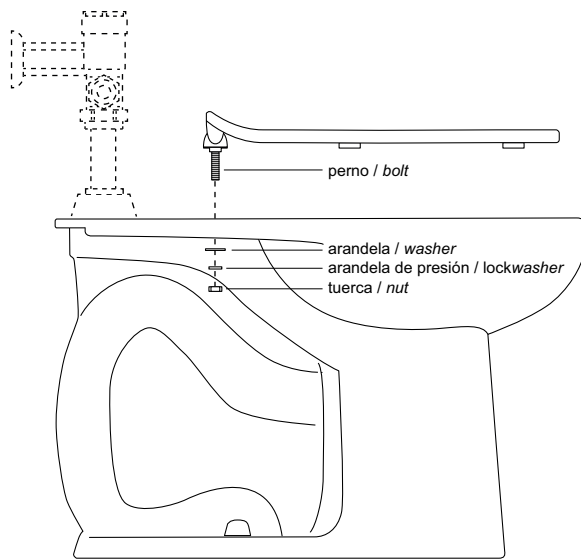

6. En la acometida de agua de la pared y sobre el inodoro instale el fluxómetro FV de su elección (no incluido con el inodoro) de acuerdo a las instrucciones respectivas que vienen con el producto.

In the water supply from the wall and on the toilet install the FV flush valve of your choice (not included with the toilet) according to the specific instructions that come with the product.



CONSEJOS DE MANTENIMIENTO

Los sanitarios F.V. son fabricados con porcelana sanitaria vitrificada, cumpliendo normas internacionales, garantizando así su larga vida útil. Por las características propias de los materiales utilizados y la tecnología empleada en su desarrollo, se limpian fácilmente evitando el desarrollo de gérmenes y hongos.

Realice la limpieza utilizando productos limpiadores y desinfectantes para baños de marcas reconocidas. Ayúdese de una esponja o un paño húmedo. En lo posible evite productos de limpieza fuertemente abrasivos. La porcelana sanitaria vitrificada no permite adherencias y las grasas se eliminan con facilidad.

La porcelana sanitaria mantiene el brillo propio de su esmalte sin necesidad de pulimentos.

MAINTENANCE

F.V. products are made of vitreous sanitary ware, meeting international standards and ensuring durability. The characteristics of the materials and the technology used to make the products help by preventing the development of germs and fungi.

Clean the product using cleaning agents and bathroom anti-septics. Use a sponge or damp cloth. If possible avoid highly abrasive cleaning products. Sanitary ware doesn't allow adhesions and it can be easily washed.

There is no need to polish sanitary ware because it will always maintain its shine.



Encuentre
Repuestos Legítimos FV y
la Garantía Total FV en:
www.fvandina.com



Centro de atención al usuario
FV Responde

ECUADOR
COLOMBIA
PERÚ

1-800 FV FV FV (1-800 38 38 38)
Bogotá: 672 02 32 / 018000 11 36 00
(51-1) 222 2078

fvresponde@fvecuador.com
fvresponde@fvcolombia.com
fvresponde@fvperu.com

FV - ÁREA ANDINA S.A. se reserva el derecho de modificar, cambiar, mejorar y/o anular materiales, productos y/o diseños sin previo aviso.