

Galápagos

Hidroaeromasaje

Galápagos whirlpool hydro airmassage

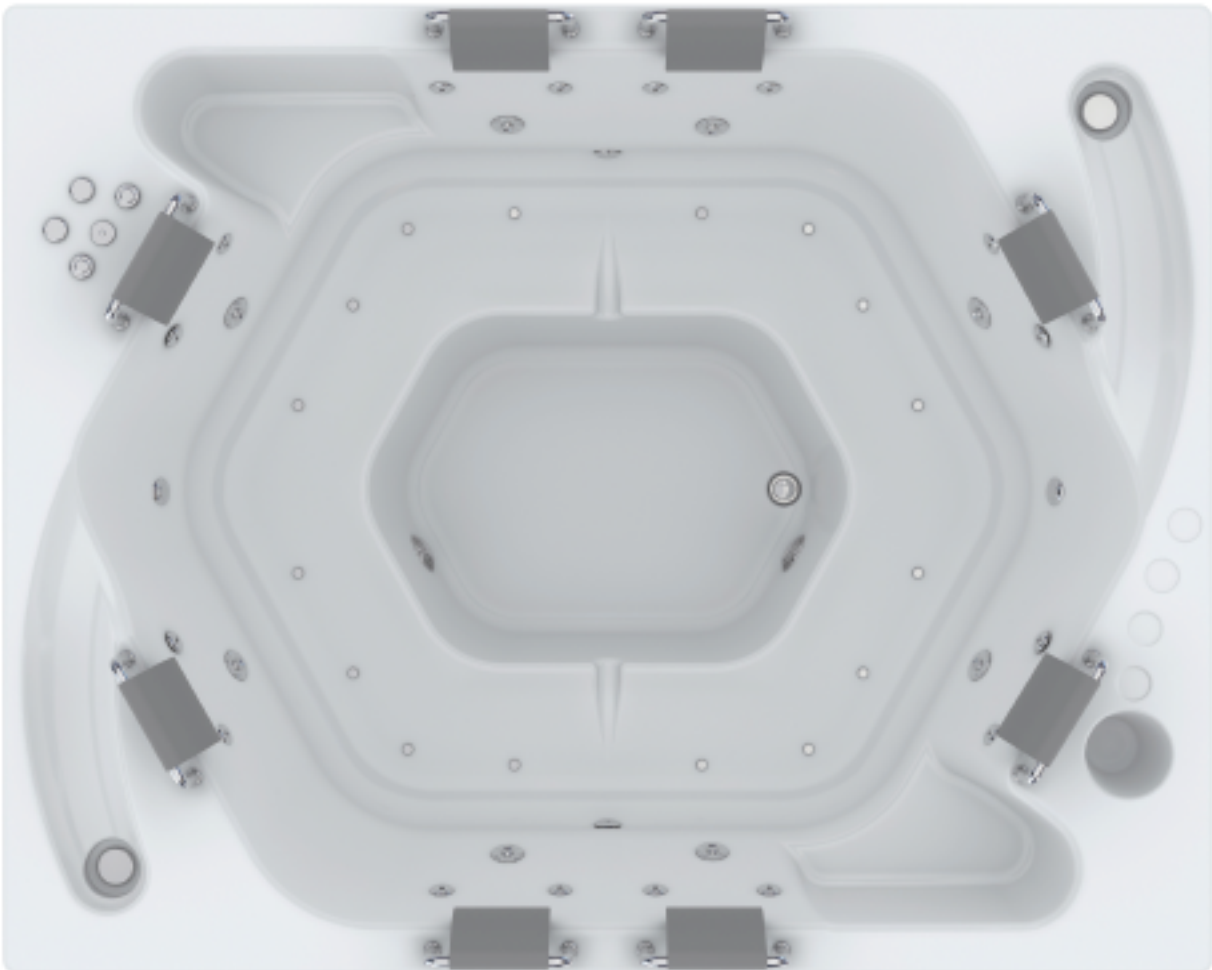

Importante: Las fotos son un modelo ilustrativo del producto, pueden tener pequeñas variaciones con respecto a la realidad

Galápagos

Hidroaeromasaaje

Galápagos whirlpool hydro airmassage

CERTIFICACIONES / CERTIFICACIONES	
Los materiales utilizados en la fabricación del Hidromasaje, cumplen normas internacionales de calidad.	The materials used for manufacturing the hydromassage satisfy international quality standards.
Los equipos y accesorios ensamblados, cumplen normas internacionales de seguridad eléctrica.	The equipments and accessories assembled satisfy international standards of electrical security.

CODIGO PARA PEDIDOS / ORDERING CODES

VHEM06-0004-002 Galápagos HIDRO AEROMASAJE / Galapagos WHIRLPOOL HYDRO AIR MASSAGE

DIMENSIONES / DIMENSIONS

LARGO LENGTH	ANCHO WIDTH	PROF. DEPTH	CAPACIDAD CAPACITY
2,5 Mts 78"	2 Mts 78.7"	1,04 Mts 36.6"	1453 Lts 384.4 Gls

VISTA LATERAL

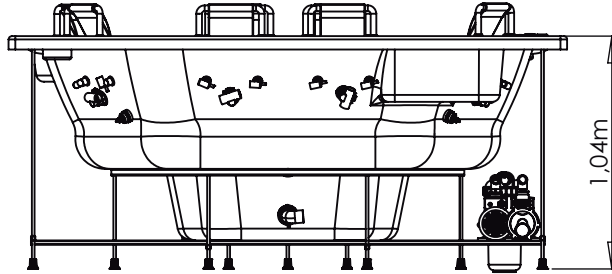

VISTA EN PLANTA

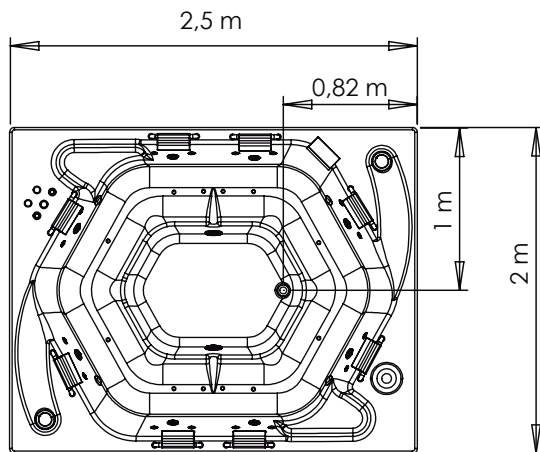

COLORES	COLORS
COLORES DE PORCELANA SANITARIA	AVAILABLE IN ALL COLORS FROM SANITAREWARE

MATERIAL	MATERIAL
POLIESTER REFORZADO CON FIBRA DE VIDRIO	FIBER GLASS REINFORCED POLYESTER (FRP)

DESCRIPCIÓN GENERAL DEL HIDROMASAJE / GENERAL DESCRIPTION OF WHIRLPOOL HYDRO AIR MASSAGE		
DESCRIPCIÓN / Descriptions	CANTIDAD / Quantity	SISTEMAS / Systems
HIDROJET CROMADO 1"X3/8" / chrome hydrojet 1"X3/8"	8	SISTEMA HIDROMASAJE / HYDROMASSAGE SYSTEM
MICROJETS / microjets	16	
PULSADOR NEUMÁTICO / pneumatic push	2	
REGULADOR DE PRESIÓN / pressure regulator	2	
MOTOBOMBA 1,0 HP 110V 60HZ / pump 1,0 HP, 110V	2	
BOQUILLA SUCCIÓN / suction nozzle	2	AUTOPORTANTE / PRE LEVELED SUPPORT BASE
TAPÓN AUTOMÁTICO CROMADO 5/16" / Drain stopper 5/16-inch, chrome plated	1	
AUTOPORTANTE EN ACERO GALVANIZADO / Pre leveled suport base and self-leveling with galvanized pipe	1	VALORES AGREGADOS / ADEED VALUES
FILTRO / Filter	1	SISTEMA CROMOTERAPIA / CHROMOTHERAPY SYSTEM
LAMPARAS LED / LED lamps	4	
BOTÓN TÁCTIL / touch button (play-pause/on-off)	1	SISTEMA AEROTERAPIA / AEROTHERAPY SYSTEM
CAJA CONTROL CROMOTERAPIA / lights Control box	1	
PULSADOR NEUMÁTICO / Pneumatic push	1	
JET DE AIRE INSTALADOS EN EL PISO DE LA BAÑERA / air-jets installed on the floor of the bathtub	12	SISTEMA AEROTERAPIA / AEROTHERAPY SYSTEM
BLOWER DE 110 V/60 HZ /110 V/60 Hz blower thermally	1	
MANIFLOD, con 2 niveles de seguridad: válvula antirretorno y válvula de drenaje / Manifold with two levels of security: antireturn valve and drain valve.	1	

SISTEMAS Y ACCESORIOS OPCIONALES NO INCLUIDOS / SYSTEMS AND OPTIONAL ACCESSORIES NOT INCLUDED		
Almohada de extensión / extension's pillow	8	ACCESORIOS Y SISTEMAS OPCIONALES / OPTIONAL ACCESSORIES AND SYSTEMS
MANTENEDOR DE TEMPERATURA 5.5 kw, 27.2 A, 220V./Temperature maintainer 5.5 kw, 27.2 A, 220V. (NO ES CALENTADOR / It isn't heater)	2	

VENTAJAS / ADVANTAGES	
<ul style="list-style-type: none"> Posee un sistema auto portante nivelante que permite una sencilla y rápida instalación. Varios sistemas de masaje incluido en un mismo producto. Rebose alto, ergonómica y más profunda Hielera incluida y posee un espacio para ubicar las toallas Escala integrada en el hidromasaje para fácil acceso 	<ul style="list-style-type: none"> It has a pre-leveled support system that allows a self-supporting quick and easy installation. Many massage system included in one product. High overflow, Ergonomic and deeper Cooler included Space for towels Scale integrated into the bathtub for easy access

IMPORTANTE / IMPORTANT	
<ul style="list-style-type: none"> La bañera no se decolora con la acción de los rayos solares en el tiempo. Se recomienda proteger el Kit tele ducha y la cascada, si lo tiene. El brillo natural se mantiene con el uso periódico de cera para automóviles. Soporta cambios bruscos de temperatura sin resquebrajarse. Servicio Firplak de mantenimiento disponible en las principales ciudades de Colombia. Fuera de Colombia comunicarse con el distribuidor de su localidad. Garantía por 5 años y 1 año de garantía en equipos eléctricos y motores. 	<ul style="list-style-type: none"> The bathtub does not bleach with the sunlight or time. Is recommended protect the shower mixes taps and water fall, if it has it. The natural shine is kept using car wax frequently. These products resist hard weather conditions without cracking. Firplak maintenance service available in main cities of Colombia. Outside Colombia contact your local dealer. 5 year warranty and 1 year warranty on electrical equipment and motors.



Calle 29 No 41-15 - Itagüí, Antioquia, Colombia
Tel. 574+ 444 17 71 | email: info@firplak.com
SERV.AL CLIENTE. Tel. 574+ 444 17 71 | servicioalcliente@firplak.com