



- Extractor Axial, fabricado en tecnopolímero antiestático.
- Sistema de persiana automática, ideal para instalación en baños, zonas húmedas, oficinas y áreas sociales.
- Actuador electrónico.
- Disponible para ducto de 4".
- Caudal de 90m<sup>3</sup>/h para instalación en muro o techo.
- Kit Eco para instalación en ventana. (opcional)
- Tapa 15.5x15.5cms, en color blanco.
- Silencioso y bajo consumo de energía.
- Cumple Norma IPX4. Hecho en Italia.

### VERSIONES



#### ESTÁNDAR

Encendido/Apagado con interruptor.

### RENDIMIENTO

MODELOS	m <sup>3</sup> /h	CFM	Pa	W	dB (A)*
ECO 100 A	90	52	26	11	39

### ESQUEMATICO

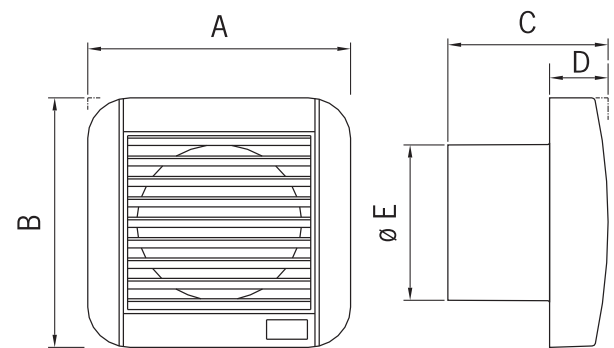

### DIMENSIONES (mm) Y PESO (Kg)

MODELOS	A	B	C	D	E	Kg.
ECO 100 A	155	155	101	44	97	0,6

# ECO-auto

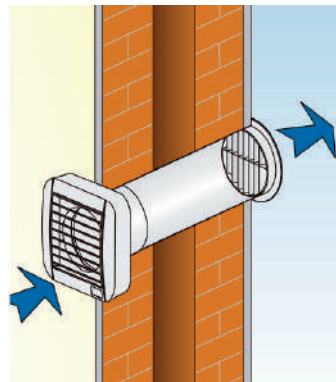
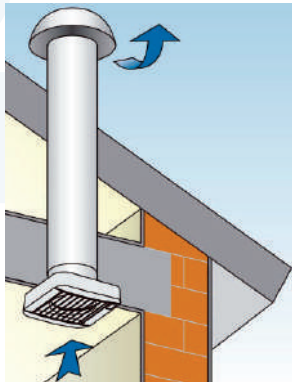

INSTALACIÓN

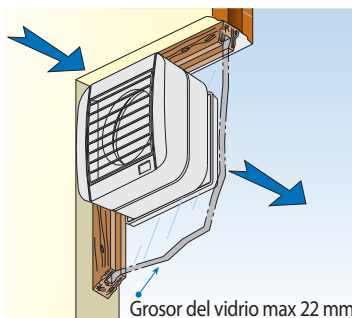

Grosor del vidrio max 22 mm

VENTANA  
(kit para ventana)



## CURVAS DE RENDIMIENTO (PRESION ESTÁTICA VS CAUDAL)

ECO 100 AUTO 110 V 60 HZ

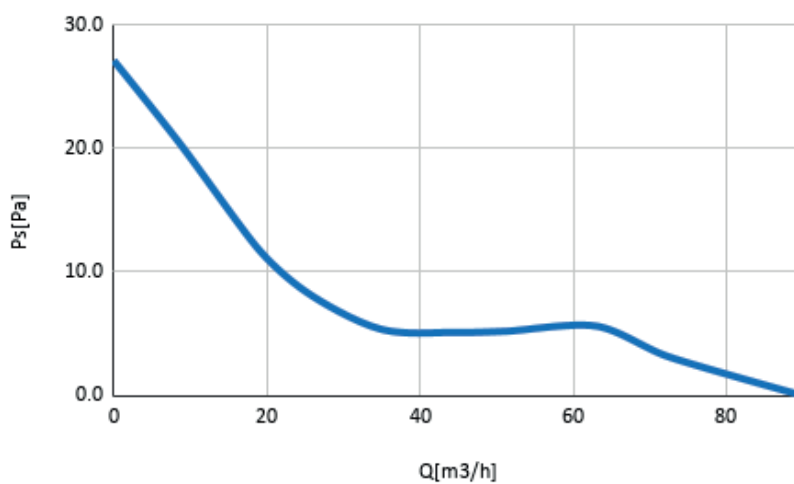

### ANOTACIONES

