

DESCRIPCIÓN



El concreto arquitectónico de la línea Petra está formado por una alta dosificación de cemento, áridos finos, fibras de alto módulo, pigmentos y aditivos. Es un producto cementicio vibrado, sólido, compacto y resistente. Estos materiales, fabricados artesanalmente, emulan piedras naturales dispuestas irregularmente, por lo tanto presentan características propias de la fabricación e intención en aspecto como la diferencia de espesor, variaciones de texturas, poros, variación en tamaño, vetas, variaciones de color y de tono.

RECEPCIÓN



Revise el material y compruebe si el producto cumple con su solicitud. Si observa cualquier irregularidad, haga lo siguiente:

- Registre la irregularidad en la orden de entrega.
- Informe de inmediato al asesor responsable de la venta.
- En caso de descubrir algún defecto, no instale el producto.
- Mantenga su recibo y solicite asistencia técnica.

ALMACENAMIENTO



El material se entrega estibado y zunchado. Si modifica las condiciones de estibado y/o empaque originales, siga las instrucciones del empaque. Descargue y movilice con montacargas o a mano disponiendo el material de la misma forma como fue recibido. Evite que los filos de las tabletas se deslicen sobre los bordes del camión y no arroje el producto de manera riesgosa. Almacene sobre una superficie horizontal con piso afinado, limpio y seco. Almacene bajo techo, si lo hace a la intemperie proteja con plástico para evitar el contacto con agua o productos que puedan generar mancha. Almacene con la estiba o sobre listones de madera, separando el piso de la tableta para protegerla de la humedad proveniente del suelo.

USOS



Siempre a la vanguardia de las tendencias de diseño, nuestros productos son ideales al momento de personalizar ambientes con espacios únicos y crear estilos diferentes. Inspírese en todo aquello que lo rodea; cada aplicación es distinta: ya sea en interiores o exteriores, Petra transformará cualquier ambiente.



Color	Blanco veteadado - Oliva - Gris veteadado
Formato (cm)	20X10X10 - 30X10X10 aprox.
Espesor (cm)	min: 2.0 - max: 4.0 cm aprox.
Und / cj	4 unidades
m2 / cj	0.10 m ²
Peso cj kg (promedio)	7.0 Kg aprox.
Cj / pallet	120 Cajas
m2 / pallet	12.0 m ²
Und ml	NA
Peso pallet kg (promedio)	865 Kg aprox.

DIMENSIONES

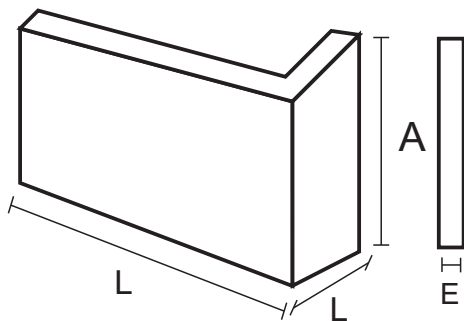

30x10x10

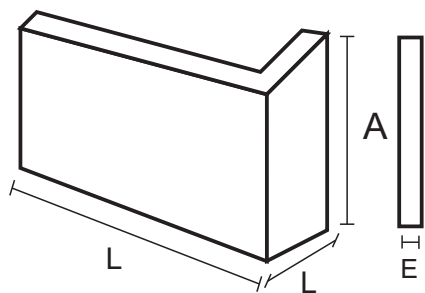

20x10x10

Largo / Alto	Espesor
20X10X10	min: 2.0 - max: 4.0 cm
30X10X10	